

GABELHUBWAGEN AC-P

Dieser Gabelhubwagen basiert auf dem Modell AC. Robust, aus verwindungsfreiem Stahl gebaut, besticht der AC-P durch seine Zuverlässigkeit im Dauereinsatz beim Verfahren palettierter Güter. Die wartungsfreie Hochleistungs- Hydraulikpumpe ist aus einem massiven Stück gefertigt und sorgt für einen leichtgängigen Pumpvorgang. Der Hydrauliktank ist in dem geschlossenen Vollmetallpumpengehäuse integriert und somit optimal geschützt. Die verstärkte Deichsel ist ergonomisch und griffsympathisch ummantelt.

Mittels Handhebel werden von dort die Funktionen „Heben“, „Fahren“ sowie das feinfühlig dosierbare „Absenken“ gesteuert. Durch die Einfuhrrampe und die Einfuhr- und Ausfuhrrollen gelingt die Quereinfahrt in Paletten bestens. Der Lenkeinschlag von 210° macht das Rangieren auf engstem Raum möglich.

Verarbeitung und Ausstattung künden den AC-P zum echten Allrounder, der serienmäßig mit einem Fußablasshebel ausgestattet ist.

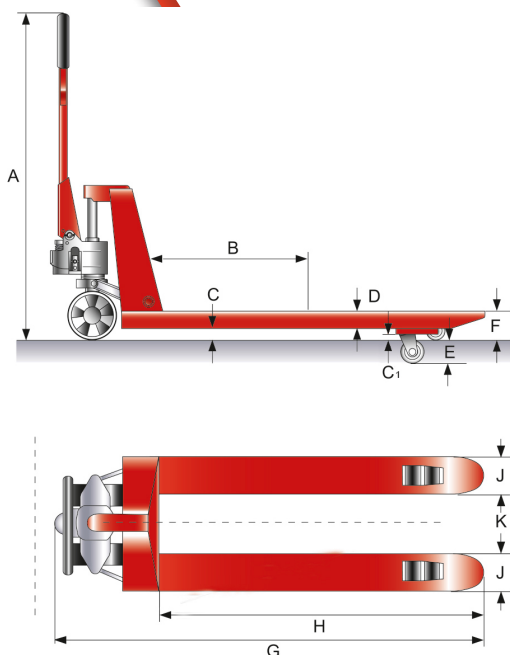

Artikel	1101019RTPACP
Tragfähigkeit, kg	2500
Lastschwerpunkt, mm	B 600
Gabelhöhe min., mm	F 85
Hub, mm	E 115
Lenkrollen, mm	200x50 G
Gabelrollen, tandem, mm	80x70 P
Gabellänge, mm	H 1150
Gabelbreite, mm	J 160
Gabelweite, mm	K 220
Gabeldicke, mm	D 50
Bodenfreiheit, mm	C 35
	C' 9
Deichselhöhe max., mm	A 1240
Gesamtlänge, mm	G 1550
Gewicht, kg	68

P=Polyurethan G=Gummi N=Nylon

GABELHUBWAGEN AC-P



Hochleistungs-Hydraulikpumpe
mit Zentralverschluss



Stabile Deichsel mit
Gummi-Kunststoffummantelung



Ein- und Ausfahrrollen

