

Die Gabelkranhakenserie GKH macht aus Ihrem Gabelstapler im Handumdrehen einen fahrbaren und höhenverstellbaren Kran. Das Aufstecken der Lasthakeneinheit auf die Gabelzinken erfolgt mühelos und lässt sich mittels Spindelarretierung sicher befestigen. Der Wirbellasthaken ist um 360° drehbar.



GKH10



GKH25



GKH50

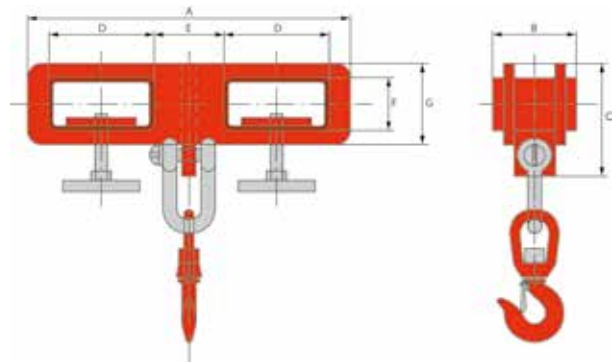

Artikel	1107020GKH10	1107020GKH25	1107020GKH50
Traglast, kg	1000	2500	5000
Gabelzinkemaß max., mm	140x54	148x60	188x80
Lastschwerpunkt, mm	250	448	445
A / mm	440	660	730
B / mm	120	150	180
C / mm	160	180	220
D / mm	150	160	193
E / mm	100	290	262
F / mm	75	80	95
G / mm	115	140	180
Gewicht, kg	12,5	24,5	45,0