

Bedienungsanleitung

Palettenfahrgestell PFG Premium

Art.Nr.: 1304510P1012181

Art.Nr.: 1304510P10VS (mit Verbindungsstange)

Das Palettenfahrgestell besteht aus einer stabilen pulverbeschichteten Profilstahlkonstruktion mit vier geschweißten Last-Fangecken und je 2 Lenk- und Bockrollen á 125 x 45 mm. Die Lenkrollen verfügen über eine Feststellbremse gemäß Europäischer Norm EN 1757-3 (Sicherheit von Flurförderzeugen-Handbetriebe und teilweise handbetriebene Flurförderzeuge-Teil 3: Plattformwagen).

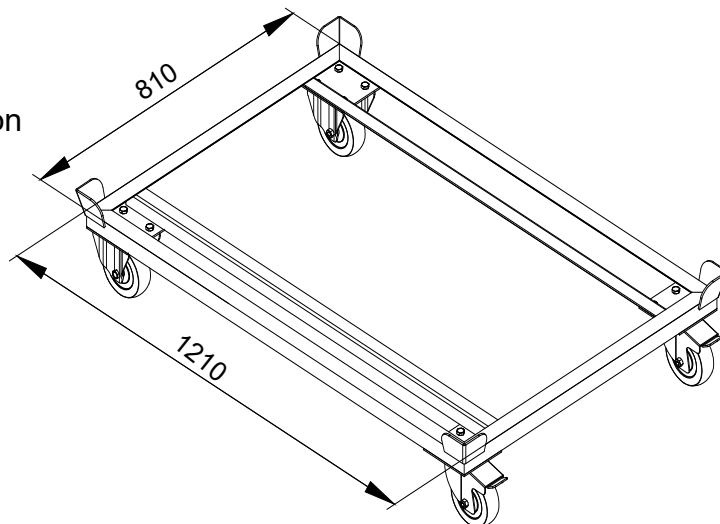

Die aus Nylon gefertigten Rollen haben einen guten Rollwiderstand, hohe chemische Beständigkeit, sind geräuscharm und nicht abfärbend.

Das Palettenfahrgestell hat eine 1210 x 810 mm große Ladefläche und ist zum Transport von Gitterboxen und Paletten mit Euromaß (1200 x 800 mm) geeignet.

Durch die Version 1304510P10VS (mit Verbindungsstange) können bis zu fünf Palettenfahrgestelle mit einem maximalen Zuggewicht von 3000 kg gleichzeitig und leichtgängig bis max. 6 km/h in einem Zug transportiert werden.

Dieses Kupplungssystem garantiert die bestmögliche Richtungsstabilität. Sollte ein Elektroschlepper zum Zug eingesetzt werden, muss dieser über eine Vorderradlenkung und einer Routenzugdeichsel verfügen.

Max. 5 Palettenfahrgestelle pro Zug.
Max. Zuggeschwindigkeit 6 km/h.
Max. Zuggewicht 3000kg.

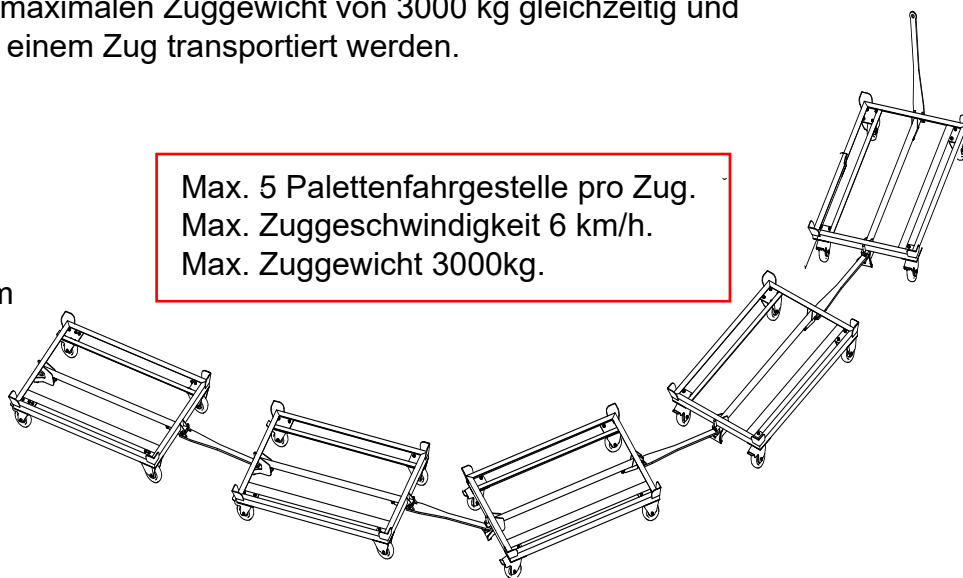

Technische Daten:

Art.Nr.: 1304510P1012181

| | |
|-------------------|------------------------|
| Artikel | 1304510P1012181 |
| Tragfähigkeit, kg | 1000 |
| Ladebreite, mm | 810 |
| Ladelänge, mm | 1210 |
| Gesamtbreite, mm | 842 |
| Gesamtlänge, mm | 1242 |
| Gesamthöhe, mm | 260 |
| Gewicht, kg | 26 |
| Rollen, mm | 125x45 Nylon |

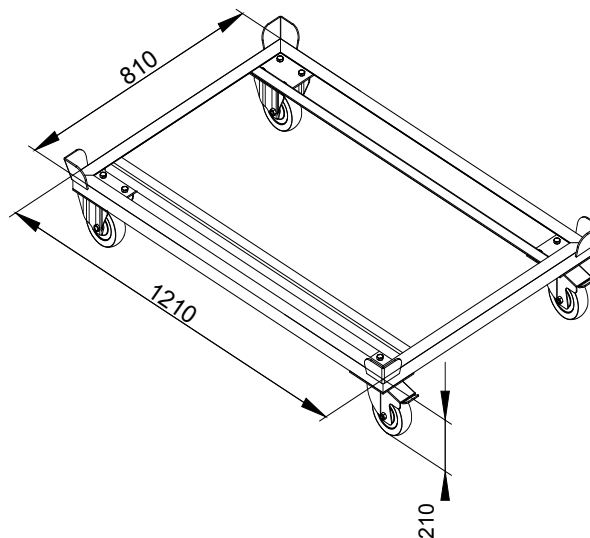

Technische Daten:

Art.Nr.: 1304510P10VS

| | |
|-----------------------|---------------------|
| Artikel | 1304510P10VS |
| Tragfähigkeit, kg | 1000 |
| Ladebreite, mm | 810 |
| Ladelänge, mm | 1210 |
| Gesamtbreite, mm | 842 |
| Gesamtlänge, mm | 1242 |
| Gesamthöhe, mm | 260 |
| Gewicht, kg | 30 |
| Rollen, mm | 125x45 Nylon |
| Verbindungsstange, mm | 665 |

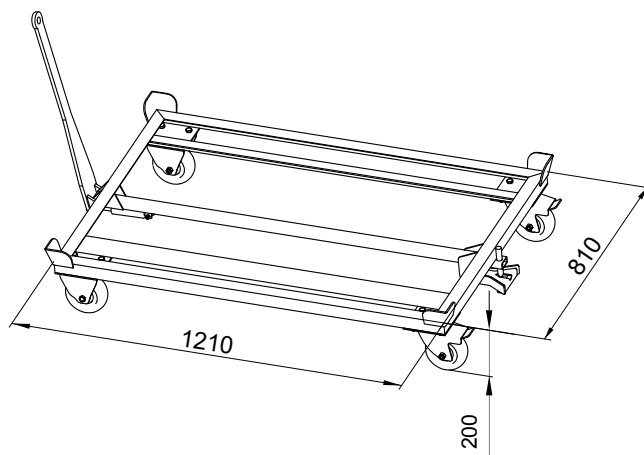

EG-Konformitätserklärung im Sinne der Europäischen Norm EN 1757-3

Hiermit erklären wir, dass

Palettenfahrgestell PFG Premium
Typ 1304510P1012181
Typ 1304510P10VS (mit Verbindungsstange)

zum Bewegen von Lasten in der jeweils gelieferten Ausführung folgenden
einschlägigen Bestimmungen entspricht:

**Europäischen Norm EN 1757-3 (Sicherheit von Flurförderzeugen —
Handbetriebene und teilweise handbetriebene Flurförderzeuge —
Teil 3: Plattformwagen**

Januar 2021



(Datum/Unterschrift/Firmenstempel)

Schefer Mietstapler GmbH
Winterbrückenweg 36
86316 Friedberg-Derching

Für Komplettierung, Montage und Inbetriebnahme gem. Betriebsanleitung zeichnet verantwortlich:

Ort:

Datum:

Verantwortlicher:

Firma: